

brother

すくい縫ミシン

BLIND STITCH MACHINE

BLINDSTICHMASCHINE

MACHINE A POINT INVISIBLE

MAQUIMA DE COSER DE PUNTADA INVISIBLE

CM2-B931

パーツブック

PARTS BOOK







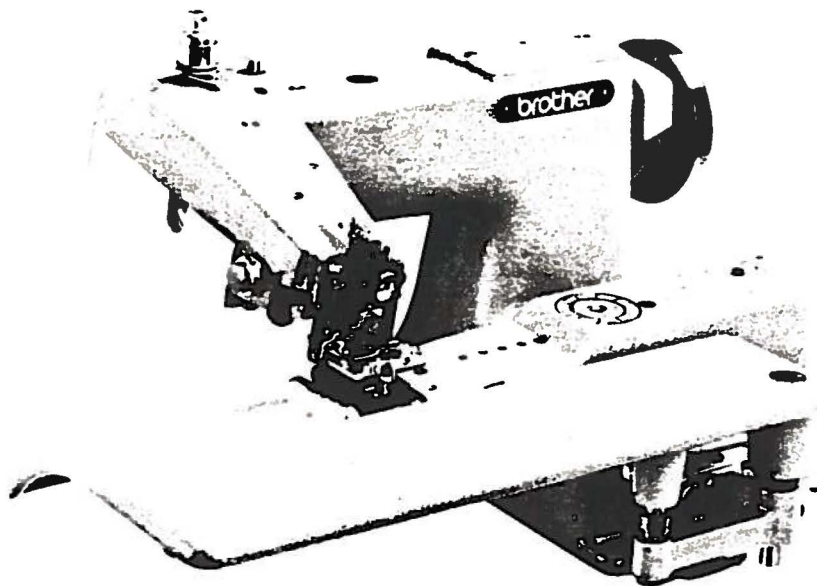

TEILEKATALOG

LIVRE DES PIECES

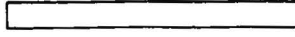

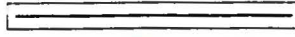





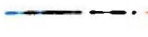

LIBRO DE REFERENCIA DE PIEZAS

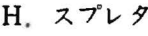
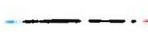

パーツブックご利用に際して

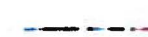
1. この本は、この本の  表紙(正誤表の挿入されている場合は正誤表)に記載されているものと同じプレートが取り付け  されているミシンのためのものです。
2. 部品コード欄が  ・  となっている場合は、仕様別部品一覧表(7ページ)でお調べ下さい。
3. 部品コード欄が  となっている部品は、補給いたしません。ただし、組コードが記載されているものは、 組立品として補給いたしますので、組コードでご注文下さい。
4. この本は1986年6月  のデータにもとづいて作成されたものです。
5. 部品は予告なしに設  変更される場合があります。

目 次

A. 主体関係..... 	1	G. 飛び目関係..... 	6
B. 上軸関係..... 	2	H. スプレダー関係..... 	6
C. 針板関係..... 	2	J. 糸通シ関係..... 	7
D. 針軸・送り台関係..... 	3	仕様別部品一覧表..... 	7
E. 押エ関係..... 	4	Z. 付属品関係..... 	8
F. スクイ関係..... 	5	索 引..... 	9

Notes for using this parts book

1. This book is applicable to sewing machines which have the same plate number as shown on the cover of this book (or correction sheet).
2. If the symbol · is found in the "Parts No." column, refer to the different parts list on page 7.
3. The symbol in the "Parts No." column indicates that the parts is not available for supply. If, however, there is a number in the "Assembly No." column, the parts can be ordered as an assembly. Please, therefore, order by using the assembly number.
4. This book was prepared based on information available in June 1986.
5. Parts are subject to changes in design without prior notice.

CONTENTS

A. Machine body	1
B. Upper Shaft mechanism	2
C. Needle Plate mechanism	3
D. Needle Shaft and feed bar mechanism	3
E. Presser foot mechanism	4
F. Scoop mechanism	5
G. Skip Stitch mechanism	6
H. Spreader mechanism	6
J. Threading mechanism	7
DIFFERENT PARTS LIST	7
Z. Accessories	8
INDEX	9

Anmerkungen zum Gebrauch dieses Stücklistebuches

1. Dieses Buch bezieht sich auf die Nähmaschinen mit derselben Kennungsnummer wie auf diesem Buchumschlag (oder auf dem Korrekturblatt).
2. Dieses Zeichen · in der Spalte "Parts No. (Teilnummer)" verweist auf die Gesonderte Stückliste auf Seite 7.
3. Dieses Zeichen in der Spalte "Teilnummer" bedeutet, daß dieser Teil nicht lieferbar ist. Wenn jedoch in der Spalte "Gerätesatznummer" eine Nummer steht, kann dieser Teil als ein Geräteteilsatz bestellt werden. Bestellen Sie daher bitte mit dieser Gerätesatznummer.
4. Dieses Buch basiert auf den Informationen vom Juni 1986.
5. Modelländerungen sind vorbehalten.

INHALTSVERZEICHNIS

A. Mashinengehäuse	1
B. Obere welle	2
C. Stichplatte	2
D. Nadelwelle und Transporteurstange	3
E. Stoffdrückerfuß	4
F. Schaufel	5
G. Stichüberspringvorrichtung	6
H. Spreizvorrichtung	6
J. Fadenführungsvorrichtung	7
ZUBEHÖRLISTE	7
Z. Zubehör	8
INHALTSVERZEICHNIS	9

Notes sur l'utilisation de ce manuel de pièces détachées

1. Ce manuel est destiné aux machines à coudre ayant le même numéro de plaque montré sur la couverture de ce manuel (ou sur la feuille de corrections).
2. Si le symbole · se trouve dans la colonne "Parts No. (N° de pièce)" veuillez vous référer à la liste de pièces annexe page 7.
3. Le symbole dans la colonne "N° de pièce" signifie que la pièce ne peut être fournie. Si, dans la colonne "N° jeu de pces", il y a un numéro de nomenclature, la pièce peut être commandée comme faisant partie d'un jeu de pièces. Donc, pour toute commande, veuillez spécifier le n° de jeu de pièces.
4. Ce manuel a été fait d'après les renseignements valables au mois de Juin 1986.
5. Les pièces peuvent être sujettes à des modifications sans préavis.

TABLE DES MATIERES

A. Corps de la machine	1
B. Mécanisme de l'arbre Superieur	2
C. Mécanisme de la plaque à aiguille	2
D. Arbre à aiguille et mécanisme de barre d'entraînement	3
E. Mécanisme du pied presseur	4
F. Mécanisme du godet	5
G. Mécanisme des points sautés	6
H. Mécanisme de l'étendeur	6
J. Mécanisme de l'enfilage	7
LISTE DE PIECES DIFFÉRENTES	7
Z. Accessoires	8
INDEX	9

Notas para usar este Libro de Piezas

1. Este libro sirve para todas las máquinas de coser que llevan la misma placa de identificación que la que se puede ver en la tapa de este libro (o en la hoja de erratas).
2. De haber un símbolo · junto al "Parts No. (Número de Pieza)" habrá que mirar la lista de piezas separada de la página 7.
3. El símbolo , que se encuentra en la columna del "Número de Pieza", quiere decir que no se dispone de dicha pieza sola. Cuando, empero, hay un número en la columna del "Número de Juego", se podrá ordenar la pieza con todo el juego. Por lo tanto, será mejor hacer el pedido recurriendo al número del juego respectivo.
4. Este libro ha sido compilado basándose en los datos de que se disponía en Junio de 1986.
5. Las piezas quedan sujetas a cambios de diseño sin aviso previo.

INDICE

A. Cuerpo de la máquina	1
B. Mecanismo de la eje superior	2
C. Mecanismo de la placa de aguja	2
D. Mecanismo de barra alimenta dora y eje de aguja	3
E. Mecanismo del presatelas	4
F. Mecanismo de pala	5
G. Mecanismo de puntada Saltada	6
H. Mecanismo extendedor	6
J. Mecanismo de la enhebrado	7
LISTA DE PIEZAS ACCESORIAS	7
Z. Accesorios	8
INDICE	9

A. 主体関係 / Machine body / Mashinengehäuse
 Corps de la machine / Cuerpo de la máquina

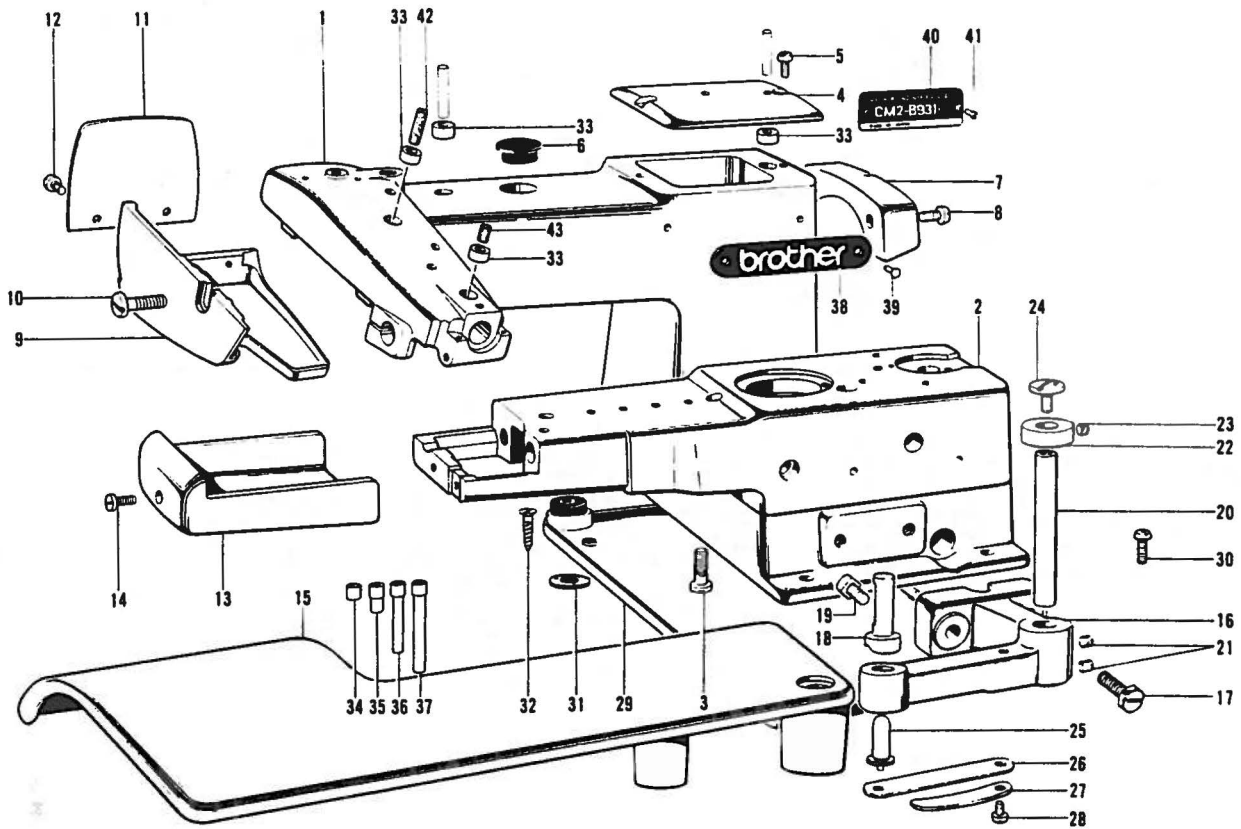

参照番号 Ref.No.	品名 Name of Parts	数量 Q'ty	部品コード Parts No	参照番号 Ref.No.	品名 Name of Parts	数量 Q'ty	部品コード Parts No
1	アーム本体	1		23	トメネジ 5.95クボミ	2	100058-003
2	ベッド	1		24	シメネジ 6.35	1	110029-001
3	シメネジ 6.35X20	4	148351-001	25	テーブルササエノック	1	110034-001
4	ウワフタ	1	110007-006	26	テーブルササエイタパネル	1	110035-001
5	ナベコ 437-48X10	2	062681-012	27	テーブルササエイタパネルS	1	110036-001
6	メクラセン	1	104449-001	28	ナベコ 556-32X16	1	062751-612
7	ベルトカバー	1	110025-006	29	オイルパン&L	1	143897-001
8	ナベコ 437-48X10	2	062681-012	30	ナベコ 556-32X14	4	062751-412
9	アームカバー	1	110038-000	31	イトタチボウフェルト	4	100119-001
10	シメネジ 6.35	1	110040-001	32	マルモクネジ 4.5X20	4	101118-001
11	アームガワイタ	1	110038-001	33	アームオイルパイプ	1	110011-001
12	ナベコ 437-48X7	2	062680-712	34	オイルパイプS1	1	110050-000
13	ベッドカバー	1	110023-001	35	オイルパイプS3	5	110052-000
14	シメネジ 4.37	1	105176-001	36	オイルパイプS5	2	110054-000
15	テーブル	1	118026-006	37	オイルパイプS7	1	110856-000
16	テーブルササエ	1	110031-006	38	ブラザーネームイタ	1	
17	ボルト 7.94	2	110033-001	39	トメピン	2	
18	テーブルササエピン	1	110030-001	40	ケイシキイタ 831	1	
19	4カクボルト 7.94	1	100463-001	41	トメピン	2	
20	テーブルシャフト	1	110028-001	42	フェルト	1	142578-001
21	トメネジ 6.35クボミ	2	013780-812	43	フェルト	1	107155-001
22	セットカラー	1	110027-001				

B. 上軸関係 / Upper Shaft mechanism / Obere welle
 Mécanisme de l'arbre Superieur / Mecanismo de la eje superior

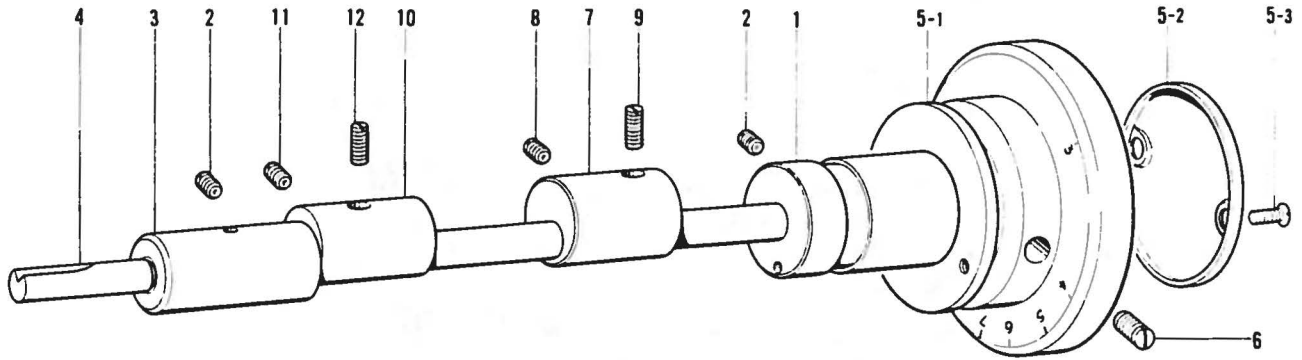

参照番号 Ref.No.	品名 Name of Parts	数量 Q'ty	部品コード Parts No.	参照番号 Ref.No.	品名 Name of Parts	数量 Q'ty	部品コード Parts No.
1	ウワジクメタルR Upper Shaft Bushing (R)	1	110002-000	6	トメネジ5.95クボミ Screw 5.95	2	013761-410
2	トメネジ6.35 Screw 6.35	2	110017-001	7	バランス Balance	1	110060-001
3	ウワジクメタルL Upper Shaft Bushing (L)	1	110003-000	8	トメネジ5.95 Screw 5.95	1	151604-001
4	ウワジク Upper Shaft	1	110059-001	9	トメネジ5.95クボミ Screw 5.95	1	013761-410
5	プーリクミ Pulley Assembly	1	182113-001	10	バランスM Balance (M)	1	110061-001
5-1	プーリ Pulley	1	144883-001	11	トメネジ5.95 Screw 5.95	1	151604-001
5-2	プーリカバー Pulley Cover	1	110202-001	12	トメネジ5.95クボミ Screw 5.95	1	013761-410
5-3	シメネジ4.37 Screw 4.37	2	105955-002				

C. 針板関係 / Needle Plate mechanism / Stichplatte
 Mécanisme de la plaque à aiguille / Mecanismo de la placa de aguja

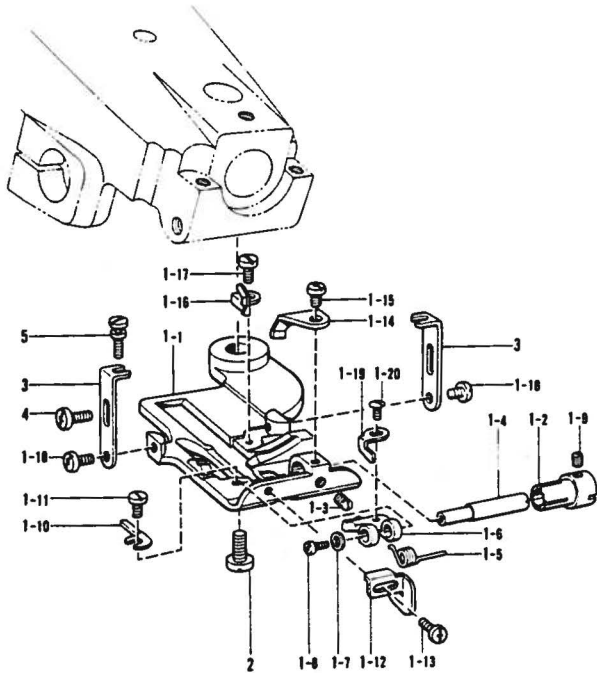

参照番号 Ref.No.	品名 Name of Parts	数量 Q'ty	部品コード Parts No.
1	ハリイタクミ Needle Plate Assembly	1	
1-1	ハリイタク Needle Plate	1	
1-2	カムオサエシクブシュ Bushing	1	110260-001
1-3	トメネジ 4.37 Screw 4.37	1	102716-004
1-4	チョウセツカムオサエシク Scoop Adjusting Cam Presser Stud	1	110208-001
1-5	カムオサエネジリバネ Spring	1	110209-001
1-6	スクイチョウセツカムオサエ Presser Plate	1	
1-7	カラー Collar	1	110067-001
1-8	ナベコ238-58x4 Screw 238-58x4	1	062630-412
1-9	トメネジ2.18 Screw 2.18	1	107055-001
1-10	ハリウケ Needle Receiver	1	147917-001
1-11	シメネジ3.57 Screw 3.57	1	110215-002
1-12	ハリイタクジョウギL Needle Plate Ruler (L)	1	110216-001
1-13	バインド318-48x4 Screw 318-48x4	1	060660-416
1-14	カムオサエリバネオサエ Presser	1	110218-001
1-15	バインド318-48x4 Screw 318-48x4	1	060660-416
1-16	イトサバキ Thread Handler	1	110220-001
1-17	シメネジ2.38 Screw 2.38	1	140530-002
1-18	バインド318-48x5 Screw 318-48x5	2	060660-512
1-19	ハリイタクジョウギS Needle Plate Ruler (S)	1	
1-20	シメネジ2.38 Screw 2.38	1	100105-002
2	シメネジ6.35 Screw 6.35	1	100201-001
3	ハリイタクササエ Needle Plate Supporter	2	110203-001
4	ナベコ437-48x10 Screw 437-48x10	2	062681-012
5	ダンネジ4.37 Stud Screw 4.37	2	140714-001

D. 針軸・送り台関係 / Needle Shaft and feed bar mechanism / Nadelwelle und Transporteurstange
 Arbre à aiguille et mécanisme de barre d'entraînement / Mecanismo de barra alimentadora y eje de aguja

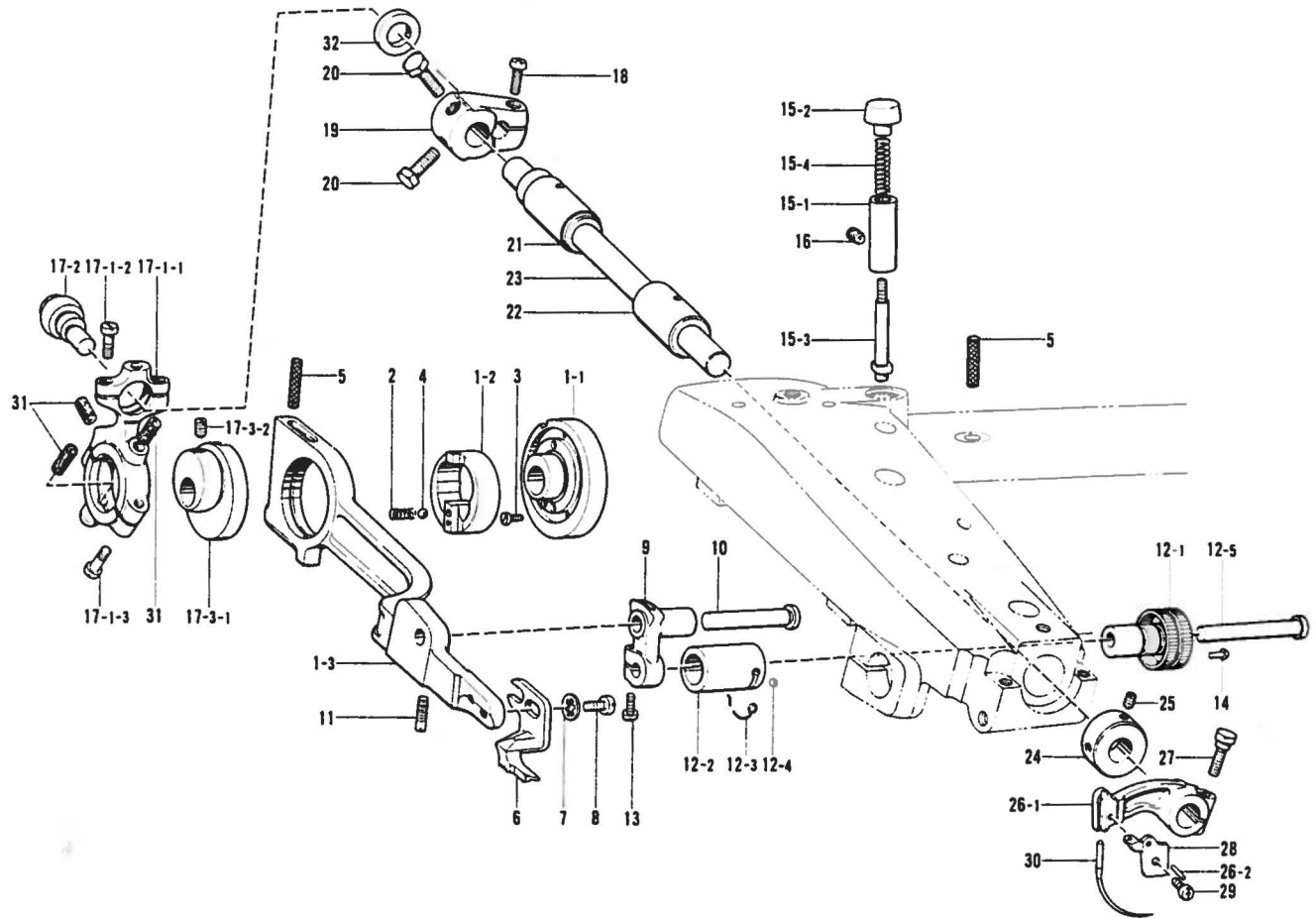

参照番号 Ref.No.	品名 Name of Parts	数量 Q'ty	部品コード Parts No.	参照番号 Ref.No.	品名 Name of Parts	数量 Q'ty	部品コード Parts No.
1	ヘンシンリンオクリダイクミ	1	145236-001	15-4	チウセツボタンオンバネ	1	110046-000
1-1	ヘンシンチウセツキ	1	145165-001	16	トメネジ5.56クボミ	1	013750-510
1-2	ヘンシンリン	1	145166-001	17	ハリシクレンカンケイ	1	145172-101
1-3	オクリダイクミ	1	145167-001	17-1-1	ハリシクレンカンケイ	1	
2	ボールオサエオンバネ	1	110065-000	17-1-2	ダンネジ4.37	3	110081-001
3	シメネジ2.38	3	145171-001	17-1-3	ダンネジ4.37	1	110082-001
4	コウキユウ5/32	1	071039-750	17-2	ハリシククランクタマシク	1	
5	オイルパイプシム	2	110105-001	17-3-1	ハリシクキウメンカム	1	
6	オクリバ	1		17-3-2	トメネジ5.56	1	110078-001
7	ハツキサガネ	2	110071-001	18	ナベコ558-32X14	1	062751-412
8	シメネジ4.76	2	110072-001	19	ハリシククランク	1	110083-000
9	オクリリンク	1	110073-001	20	ボルト5.85	2	110087-001
10	オクリリンクピン	1	110074-001	21	ハリシクメタルB	1	110088-000
11	トメネジ4.76	1	110069-001	22	ハリシクメタルF	1	110089-000
12	オクリチウセツキミ	1	110995-001	23	ハリシク	1	110089-001
12-1	オクリダイヤルミ	1	110996-001	24	セットカラー	1	110090-001
12-2	オクリリンクシクメタル	1	110998-000	25	トメネジ4.37	2	151601-002
12-3	タマオサエバネ	1	111000-001	26	ハリウデクミ	1	182115-001
12-4	コウキユウ	1	111001-001	26-1	ハリウデ	1	
12-5	オクリリンクシク	1	111002-001	26-2	ハリオサエピン	1	
13	シメネジ4.76	1	110076-002	27	ボルト4.76X16	1	017711-612
14	トメピン	1	116231-001	28	ハリオサエ	1	110093-001
15	チウセツボタンクミ	1	110042-000	28	ナベコ357-48X6	1	062678-616
15-1	チウセツボタンブッシュ	1	110043-000	30	ミシンハリLWX6T	1	147311-014
15-2	チウセツボタン	1	110044-001	31	フェルト	3	117548-001
15-3	チウセツボタンシク	1	110045-001	32	ハリシククランクカラー	1	110088-001

E. 押工関係 / Presser foot mechanism / Stoffdrückerfuß
 Mécanisme du pied presseur / Mecanismo del presatelas

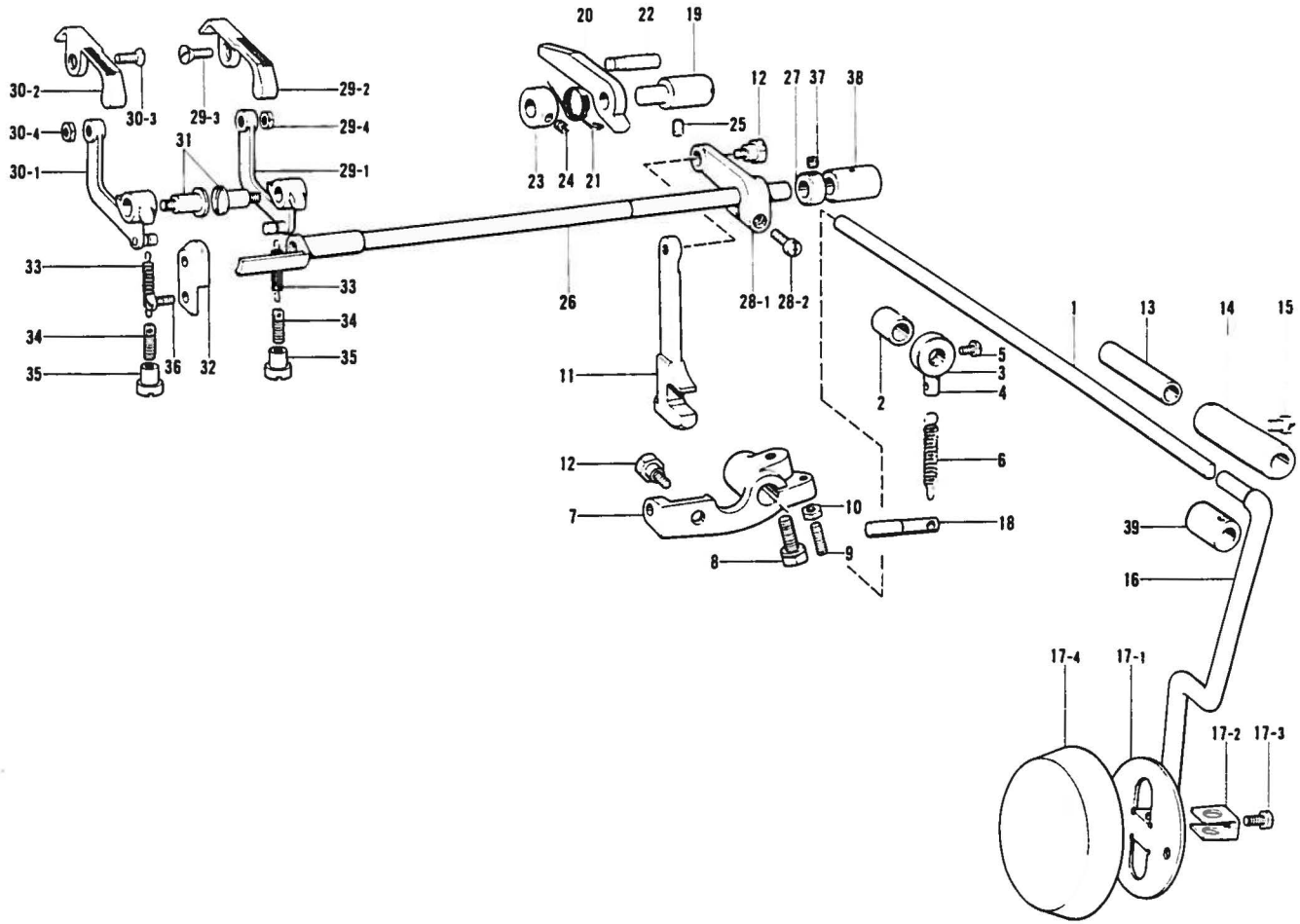

参照番号 Ref.No.	品名 Name of Parts	数量 Q'ty	部品コード Parts No.	参照番号 Ref.No.	品名 Name of Parts	数量 Q'ty	部品コード Parts No.
1	ヒザアテシク	1	110223-001	23	セットカラー	1	110262-000
2	ヒザアテシクカラー-S	1	110224-001	24	トメネジ 5.95	1	100056-004
3	セットカラー	1	110225-001	25	トメネジ 4.76クボ	1	013711-010
4	セットカラー-バネカケ	1	110226-001	26	ワノオサエシク	1	145222-001
5	ナベコ 437-48X7	1	062680-712	27	ワノオサエカラー	1	110243-001
6	Mシクヒキバネ	1	110173-000	28-1	オサエサゲレシク	1	147671-000
7	ヒザアテシクレバー	1	110228-000	28-2	ナベコ 437-48X18	1	062681-012
8	ボルト 8.35X14	1	017781-412	29	ワノオサエRク	1	145242-101
9	トメネジ 4.37	1	110230-001	29-1	ワノオサエウデRク	1	145225-001
10	ナット 2シュ 4.37	1	021680-203	29-2	オサエR	1	145230-001
11	オサエサゲリンク	1	110232-001	29-3	サラネジ 4.37	1	145232-001
12	ダンネジ 4.76	2	110233-001	29-4	ナット 2シュ 4.37	1	021680-202
13	ヒザアテシクカラー-L	1	110234-000	30	ワノオサエLク	1	145243-101
14	ヒザアテシクツギ	1	110235-001	30-1	ワノオサエウデLク	1	145228-001
15	ボルト 5.56	4	110236-001	30-2	オサエL	1	145231-001
16	ヒザアテシク	1	110237-001	30-3	サラネジ 4.37	1	145232-001
17	ヒザアテカバーク	1	180929-001	30-4	ナット 2シュ 4.37	1	021680-202
17-1	ヒザアテ	1	---	31	ダンネジ 5.56	2	145229-001
17-2	ヒザアテストップ	1	---	32	ワノオサエサエ	1	145234-001
17-3	ボルト 5.95	1	110087-001	33	ワノオサエウデヒキバネ	2	110250-001
17-4	ヒザアテカバー	1	---	34	ワノオサエウデバネカケ	2	110251-001
18	スタイサゲMシクバネカケ	1	110006-000	35	バネカケナット	2	110252-001
19	ストップシク	1	110259-001	36	シメネジ 4.37	1	105176-001
20	ストップ	1	110260-001	37	トメネジ 4.37	1	151601-002
21	ストップバネシリバネ	1	110261-001	38	ワノオサエシクメタル	1	110258-000
22	カムツギバネササエ	1	110015-000	38	ヒザアテシクメタル	1	110004-000

F. スカイ関係 / Scoop mechanism / Schaufel
Mécánisme du godet / Mecanismo de pala

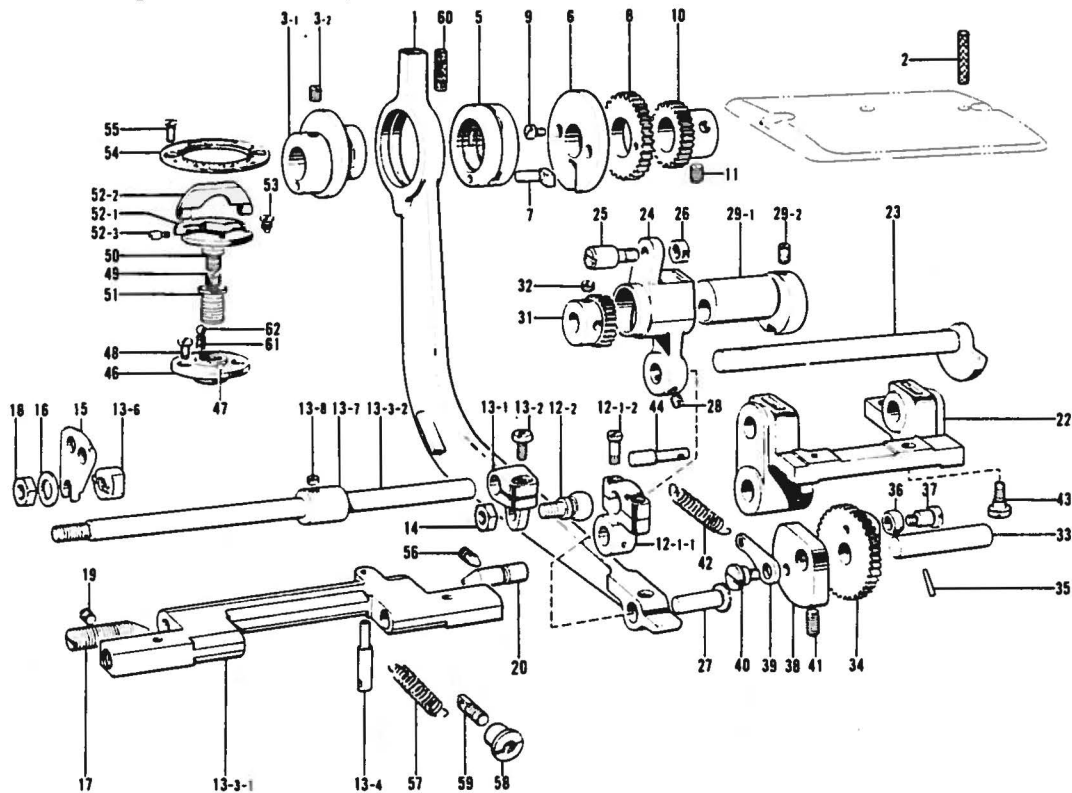

参照番号 Ref.No	品名 Name of Parts	数量 Q'ty	部品コード Parts No.	参照番号 Ref.No	品名 Name of Parts	数量 Q'ty	部品コード Parts No.
1	クランクロッド Crank Rod	1	145200-000	28	トメネジ 5.56	2	013750-510
2	オイルバイブシン Felt	1	110105-001	29	スクイサグカムネジツキ	1	181087-001
3	ヘンシンカムネジツキ Eccentric Cam	1	182384-001	29-1	スクイサグカム	1	110163-000
3-1	クランクロッドヘンシンカム Regulating Cam for Crank Rod	1		29-2	トメネジ 5.56 クボミ	2	013750-812
3-2	トメネジ 5.56 クボミ Screw 5.56	2	013750-812	31	スクイサグシクギヤ	1	110165-000
5	クランクロッドヘンシンリン Crank Rod Eccentric Wheel	1	145204-001	32	トメネジ 5.56	2	110124-001
6	ヘンシンリンカイトンパン Turning Board	1	110129-001	33	スクイサグMシク	1	110169-000
7	ヘンシンリンピン Pin	1	110126-001	34	スクイサグMシクギヤ	1	110166-000
8	カイトンパンギヤ Gear Wheel	1	110131-000	35	チーバピン	1	100095-000
9	シメネジ 2.38	2	110130-001	36	コロ	1	110167-001
10	ヘンシンカムギヤ Gear Wheel	1	110132-000	37	コロシク	1	110168-001
11	トメネジ 5.56	3	110124-001	38	スクイサグMシクカラー	1	110170-000
12	スクイチョウセツキリンク&M Scoop Adjusting Link Assembly	1	110134-001	39	Mシクカラーハネカケ	1	110172-001
12-1	チョウセツキリンクネジツキ Link With Screw	1	180820-001	40	ダンネジ 4.76	1	110171-001
12-1-1	スクイチョウセツキリンクタイ Scoop Adjusting Link Body	1		41	トメネジ 5.56 ヒラ	2	011751-212
12-1-2	ダンネジ 4.37	2	110136-001	42	Mシクヒキバネ	1	110173-000
12-2	チョウセツキクランクタマシク Scoop Adjusting Crank Joint	1		43	シメネジ 6.35x20	2	148351-001
13	スクイチョウセツキクランク&M Scoop Adjusting Crank Assembly	1	182118-001	44	スクイサグMシクハネカケ	1	110006-000
13-1	スクイチョウセツキクランク Scoop Adjusting Crank	1	110137-001	46	スクイチョウセツツマミダイ	1	110175-001
13-2	ナベコ 478-32x18	1	062711-012	47	ピン	1	110176-000
13-3-1	スクイチョウセツキ Scoop Adjusting	1	110141-000	48	シメネジ 3.18	2	100080-004
13-3-2	スクイチョウセツカムシク Scoop Adjusting Cam Shaft	1	110147-001	49	スクイチョウセツネジブッシュ	1	110177-001
13-4	チョウセツキハネカケL Scoop Adjusting Hook (L)	1	110142-001	50	トメネジ 5.56	1	110178-001
13-6	チョウセツカムトリツクダイ Installing Plate	1	110148-001	51	スクイチョウセツネジ	1	110179-001
13-7	セツカラー Set Collar	1	110152-001	52	スクイチョウセツツマミタイ	1	180167-001
13-8	トメネジ 4.37	1	102716-001	52-1	スクイチョウセツツマミタイ	1	
14	ナット 5.56	1	110140-001	52-2	スクイチョウセツツマミ	1	110181-001
15	スクイチョウセツカム Scoop Adjusting Cam	1		52-3	スクイチョウセツツマミシク	1	110182-001
16	ザガネ Washer	1	110149-001	53	ストッブネジ 3.18	1	110183-001
17	ネジセンター 9.52	1	100074-002	54	スクイチョウセツメモリタ	1	110184-001
18	ナット 7.14	1	104689-002	55	サラネジ 3.18	2	110185-003
19	トメネジ 5.56 クボミ	1	013750-812	56	トメネジ 5.56	1	110021-001
20	センタ Scoop Adjuster Center	1	110155-001	57	スクイチョウセツツマミヒキバネ	1	110144-001
22	スクイサグシクウケ Scoop Lowering Shaft Receiver	1	148353-000	58	ハネチョウセツネジ	1	110145-001
23	スクイサグシク Scoop Lowering Shaft	1	110158-001	59	チョウセツツマミカケS	1	110146-001
24	スクイレンカン Scooping Crank Rod	1	110159-001	60	クミヒモ	1	112735-000
25	スクイチョウセツリンクピン Pin	1	110160-001	61	トビロセンタクキオシバネ	2	110188-000
26	ナット 4.76	1	110161-002	62	コウキユウ 5/32	2	071039-750
27	クランクロッドピン Pin	1	110162-001				

G. 飛び目関係 / Skip Stitch mechanism / Stichüberspringvorrichtung
 Mécanisme des points sautés / Mecanismo de puntada Saltada

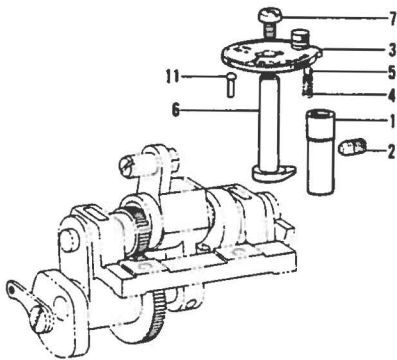
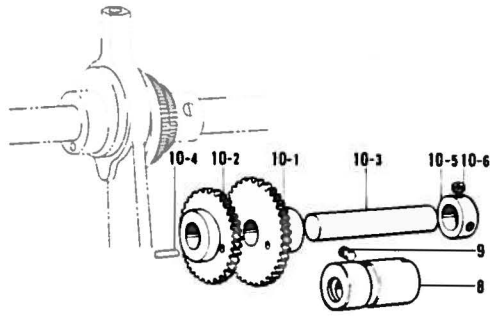

参照番号 Ref.No.	品名 Name of Parts	数量 Q'ty	部品コード Parts No.
1	トビメセンタクツクメタル	1	110024-000
2	トメネジ 5.56	1	110021-001
3	トビメセンタクキクミ	1	110174-001
6	トビメセンタクツク	1	110190-001
7	ナベコ475-32×8	1	062710-812
8	トビメMギヤメタル	1	110005-000
9	トメネジ6.35	1	110017-001
10	トビメMギヤクミ	1	110192-001
10-1	トビメMギヤL	1	110193-000
10-2	トビメMギヤS	1	110194-000
10-3	トビメMギヤツク	1	110195-001
10-4	トビメMギヤピン	2	110196-000
10-5	セットカラー	1	110197-001
10-6	トメネジ4.37	2	102716-001
11	トメピン	1	116231-001

H. スプレダー関係 / Spreader mechanism / Spreizvorrichtung
 Mécanisme de l'etendeur / Mecanismo extendedor

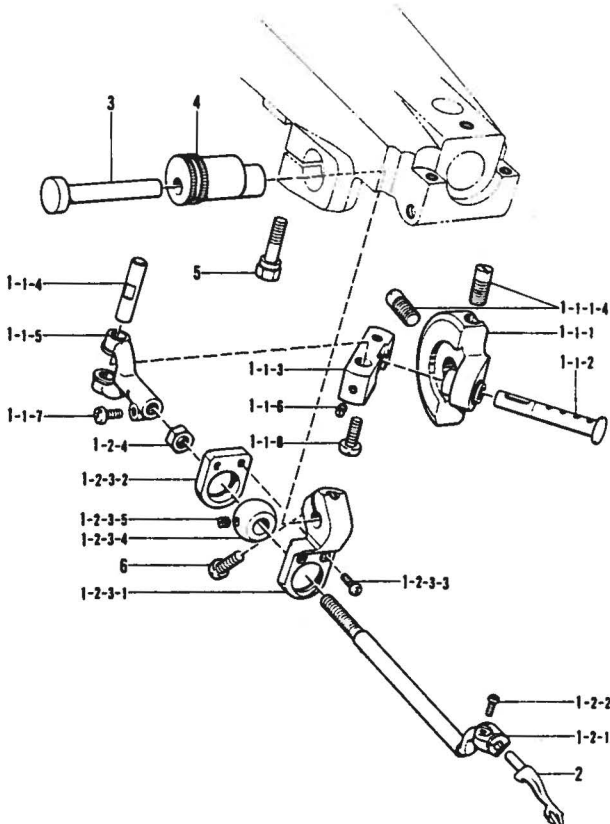

参照番号 Ref.No.	品名 Name of Parts	数量 Q'ty	部品コード Parts No.
1-1-1	ルーバークランククミ	1	145181-301
1-1-1-4	トメネジ3.95クボミ	1	013761-612
1-1-2	スプレダークランクピン	1	145185-001
1-1-3	スプレダークランクツギギ	1	145187-001
1-1-4	ツギギピン	1	145188-001
1-1-5	スプレダフタマツギギ	1	148023-001
1-1-6	トメネジ4.37	1	102716-004
1-1-7	ナベコ437-48×18	1	062681-812
1-1-8	ナベコ437-48×18	1	062681-812
1-2-1	スプレダツク	1	148024-001
1-2-2	ナベコ318-48×7	1	062660-712
1-2-3	ヨウドウレバークミ	1	145194-001
1-2-3-1	ヨウドウレバークミ	1	---
1-2-3-2	ヨウドウレバークミマフタ	1	---
1-2-3-3	ナベコ318-48×7	2	062660-712
1-2-3-4	ヨウドウレバークミ	1	---
1-2-3-5	トメネジ3.57トガリ	1	015670-512
1-2-4	ナット5.56	1	110140-003
2	スプレダ	1	110121-001
3	スプレダヨウドウツク	1	110120-001
4	スプレダツクウセツブシュ	1	110119-001
5	ボルト6.35	1	110016-001
6	ナベコ558-32×14	1	062751-412

J. 糸通シ関係 / Threading mechanism / Fadenführungsrichtung
 Mécanisme de l'enfilage / Mecanismo de la enhebrado

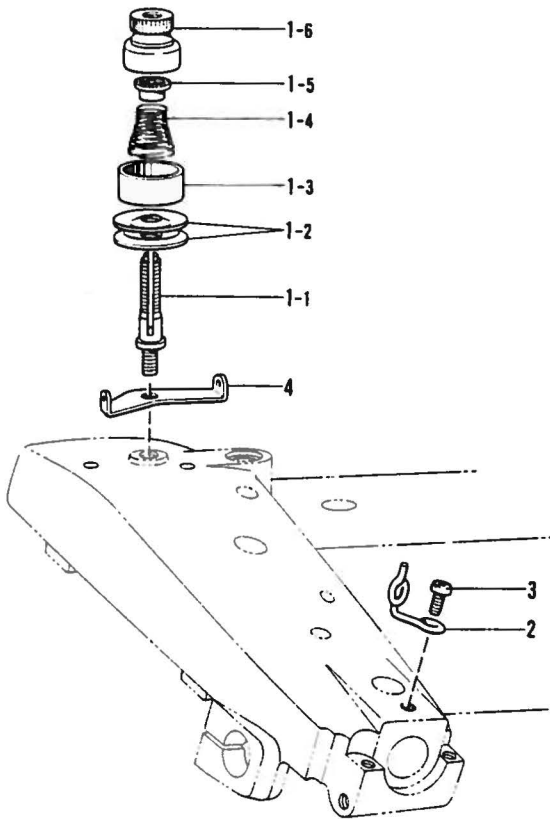

参照番号 Ref No	品名 Name of Parts	数量 Qty	部品コード Parts No
1	イトチョウシクミ	1	110263-001
1-1	イトチョウシボウ	1	110264-001
1-2	イトチョウシサラ	2	145446-001
1-3	イトチョウシサラオサエ	1	110265-001
1-4	シタルーバイトチョウシバネ	1	144110-001
1-5	チョウシバネウエザガネ	1	144105-000
1-6	イトチョウシナットクミ	1	110268-001
2	イトアンナイ	1	110271-001
3	ナベコ476-32×8	1	062710-616
4	イトチョウシアンナイ	1	110266-001

仕様別部品一覧表

DIFFERENT PARTS LIST / ZUBEHÖRLISTE

LISTE DES PIÈCES ACCESSOIRES / LISTA DE PIEZAS ACCESORIAS

参照番号 Ref. No.	品名 Name of Parts	仕様 Specification	31903	31905	31914	31916	31926
			中厚物用 for medium materials	薄物用 for thin materials	中厚物用 for medium materials		
			国内用 for Domestic		輸出用 for Export		
C-1	ハリイタクミ	Needle Plate Assembly	147727-001	115819-001	147727-001		
C-1-6	スクイチョウセツカムオサエイタ	Presser Plate	147729-001	115827-001	147729-001		
C-1-19	ハリイタジョウギS	Needle Plate Ruler (S)	115827-001	110212-001	115827-001		
D-6	オクリバ	Feed Dog	110070-001	116186-001	110070-001		
F-15	スクイチョウセツカム	Scoop Adjusting Cam	110151-001	116481-001	110151-001		
Z-14	アイガードクミ	Eye Guard Assembly				150744-001	

Z. 付属品関係 / Accessories / Zubehör
Accessoires / Accesorios

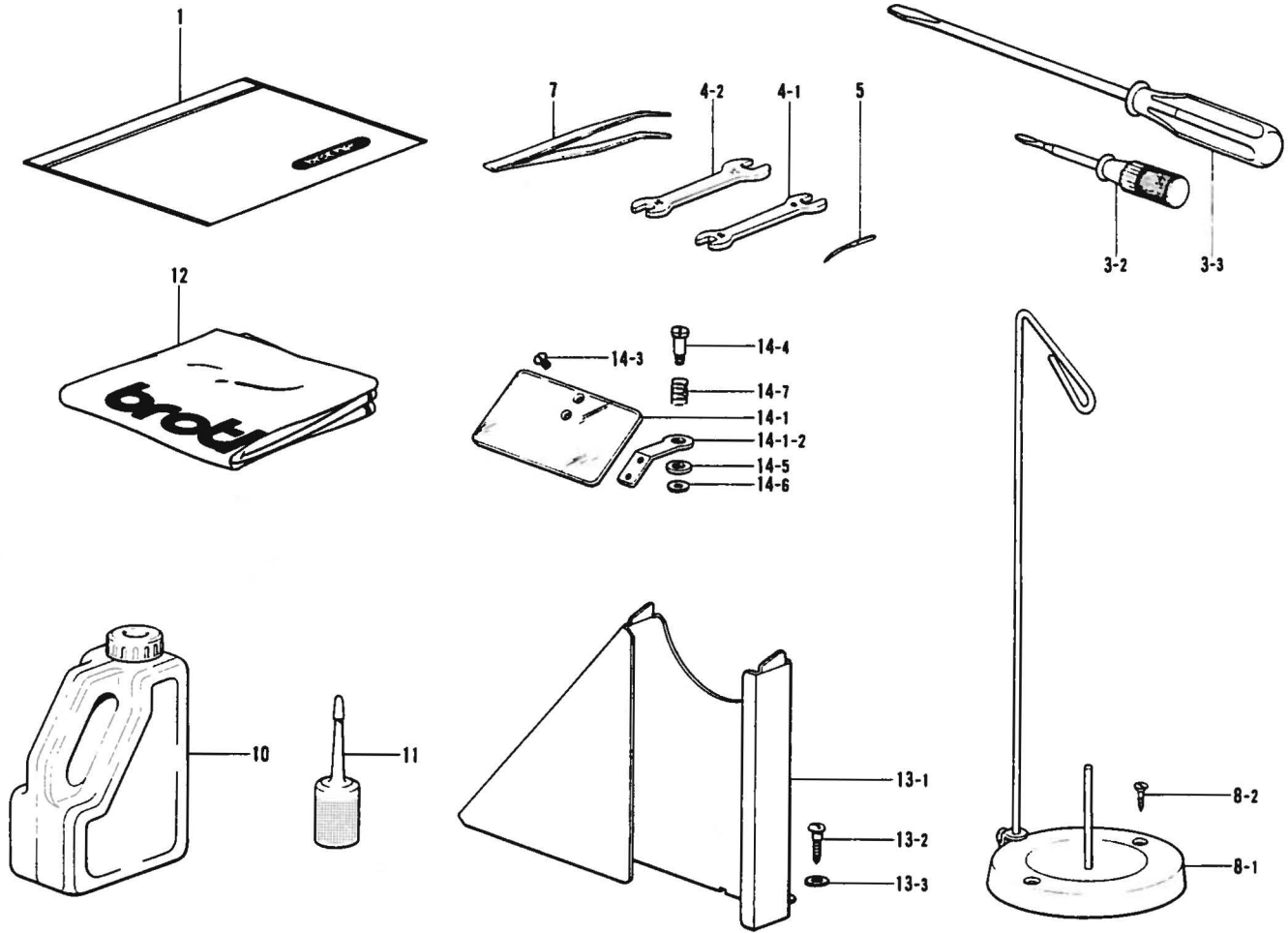

参照番号 Ref.No.	品名 Name of Parts	個数 Q'ty	部品コード Parts No.	参照番号 Ref.No.	品名 Name of Parts	個数 Q'ty	部品コード Parts No.
1	フックビニール袋	1	122901-001	13	ベルトカバー& (オプション)	1	148349-001
3-2	ネジマワシ3.4X70	1	118837-001	13-1	ベルトカバーD	1	148340-001
3-3	ネジマワシ5.5X100	1	101572-101	13-2	マルモクネジ5.5X20	2	100666-002
4-1	スパナ8X8	1	100887-001	13-3	ヒラザガネシヨウ5.56	2	025750-132
4-2	スパナ10X12	1	107780-001	14	—————	1	150744-001
5	ミシンハリLWX6T	5	147311-014	14-1	—————	1	150745-000
7	ピンセット	1	117466-000	14-1-2	—————	1	150746-001
8	イタチダイクミネジツキ	1	181031-001	14-3	—————	2	150750-001
8-1	イタチダイクミ	1	109854-001	14-4	—————	1	150747-001
8-2	カラモクネジ4.5X32	2	100447-001	14-5	—————	1	153182-001
10	オイルタンク	1	154702-001	14-6	—————	1	025710-232
11	ポリオイラークミ	1	S06701-000	14-7	—————	1	150748-001
12	—————	1	144227-001				

※付属品の明細は変更することがあります。
 ※The details of included accessories are subject to change.
 ※Anderungen in der Aufstellung der mitgelieferten Zubehore sind vorbehalten.
 ※Les details des accessoires inclus sont sujets a des changements.
 ※Los detalles de los accesorios incluidos pueden variar.

索引
INDEX/VERZEICHNIS
INDEX/INDICE

部品コード Parts No.	参照番号 Ref. No.	部品コード Parts No.	参照番号 Ref. No.	部品コード Parts No.	参照番号 Ref. No.	部品コード Parts No.	参照番号 Ref. No.
S06701-000	Z- 11	105176-001	E- 36	110089-001	D- 23	110202-001	B- 5-2
011751-212	F- 41	105955-002	B- 5-3	110090-001	D- 24	110203-001	C- 3
013711-010	E- 25	107055-001	C- 1-9	110093-001	D- 28	110208-001	C- 1-4
013750-510	D- 16	107155-001	A- 43	110105-001	D- 5	110209-001	C- 1-5
	F- 28	107780-001	Z- 4-2		F- 2	110212-001	C- 1-19
013750-812	F- 3-2	109854-001	Z- 8-1	110119-001	H- 4	110215-002	C- 1-11
	F- 19	110002-000	B- 1	110120-001	H- 3	110216-001	C- 1-12
	F- 29-2	110003-000	B- 3	110121-001	H- 2	110218-001	C- 1-14
013761-410	B- 6	110004-000	E- 39	110124-001	F- 11	110220-001	C- 1-16
	B- 9	110005-000	G- 8		F- 32	110223-001	E- 1
	B- 12	110006-000	E- 18	110126-001	F- 7	110224-001	E- 2
013761-612	H- 1-1-1-4		F- 44	110129-001	F- 6	110225-001	E- 3
013780-812	A- 21	110007-006	A- 4	110130-001	F- 9	110226-001	E- 4
015670-512	H- 1-2-3-5	110008-000	D- 21	110131-000	F- 8	110228-000	E- 7
017711-612	D- 27	110009-000	D- 22	110132-000	F- 10	110230-001	E- 9
017781-412	E- 8	110011-001	A- 33	110134-001	F- 12	110232-001	E- 11
021680-202	E- 29-4	110015-000	E- 22	110136-001	F- 12-1-2	110233-001	E- 12
	E- 30-4	110016-001	H- 5	110137-001	F- 13-1	110234-000	E- 13
021680-203	E- 10	110017-001	B- 2	110140-001	F- 14	110235-001	E- 14
025710-232	Z- 14-6		G- 9	110140-003	H- 1-2-4	110236-001	E- 15
025750-132	Z- 13-3	110021-001	F- 56	110141-000	F- 13-3-1	110237-001	E- 16
060660-416	C- 1-13		G- 2	110142-001	F- 13-4	110243-001	E- 27
	C- 1-15	110023-001	A- 13	110144-001	F- 57	110250-001	E- 33
060660-512	C- 1-18	110024-000	G- 1	110145-001	F- 58	110251-001	E- 34
062630-412	C- 1-8	110025-006	A- 7	110146-001	F- 59	110252-001	E- 35
062660-712	H- 1-2-2	110026-006	A- 15	110147-001	F- 13-3-2	110258-000	E- 38
	H- 1-2-3-3	110027-001	A- 22	110148-001	F- 13-6	110259-001	E- 19
062670-616	D- 29	110028-001	A- 20	110149-001	F- 16	110260-001	C- 1-2
062680-712	A- 12	110029-001	A- 24	110151-001	F- 15		E- 20
	E- 5	110030-001	A- 18	110152-001	F- 13-7	110261-001	E- 21
062681-012	A- 5	110031-006	A- 16	110155-001	F- 20	110262-000	E- 23
	A- 8	110033-001	A- 17	110158-001	F- 23	110263-001	J- 1
	C- 4	110034-001	A- 25	110159-001	F- 24	110264-001	J- 1-1
	E- 28-2	110035-001	A- 26	110160-001	F- 25	110265-001	J- 1-3
	H- 1-1-7	110036-001	A- 27	110161-002	F- 26	110266-001	J- 4
	H- 1-1-8	110038-000	A- 9	110162-001	F- 27	110268-001	J- 1-6
062710-616	J- 3	110039-001	A- 11	110163-000	F- 29-1	110271-001	J- 2
062710-812	G- 7	110040-001	A- 10	110165-000	F- 31	110995-001	D- 12
062711-012	F- 13-2	110042-000	D- 15	110166-000	F- 34	110996-001	D- 12-1
062751-412	A- 30	110043-000	D- 15-1	110167-001	F- 36	110999-000	D- 12-2
	D- 18	110044-001	D- 15-2	110168-001	F- 37	111000-001	D- 12-3
	H- 6	110045-001	D- 15-3	110169-000	F- 33	111001-001	D- 12-4
062751-612	A- 28	110046-000	D- 15-4	110170-000	F- 38	111002-001	D- 12-5
071039-750	D- 4	110050-000	A- 34	110171-001	F- 40	112735-000	F- 60
	F- 62	110052-000	A- 35	110172-001	F- 39	115819-001	C- 1
100058-003	A- 23	110054-000	A- 36	110173-000	E- 6	115827-001	C- 1-19
100058-004	E- 24	110056-000	A- 37		F- 42	116186-001	D- 6
100074-002	F- 17	110059-001	B- 4	110174-001	G- 3	116231-001	D- 14
100080-004	F- 48	110060-001	B- 7	110175-001	F- 46		G- 11
100095-000	F- 35	110061-001	B- 10	110176-000	F- 47	116481-001	F- 15
100105-002	C- 1-20	110065-000	D- 2	110177-001	F- 49	117466-000	Z- 7
100119-001	A- 31	110067-001	C- 1-7	110178-001	F- 50	117548-001	D- 31
100201-001	C- 2	110069-001	D- 11	110179-001	F- 51	118837-001	Z- 3-2
100447-001	Z- 8-2	110070-001	D- 6	110181-001	F- 52-2	122991-001	Z- 1
100463-001	A- 19	110071-001	D- 7	110182-001	F- 52-3	140530-002	C- 1-17
100666-002	Z- 13-2	110072-001	D- 8	110183-001	F- 53	140714-001	C- 5
100887-001	Z- 4-1	110073-001	D- 9	110184-001	F- 54	142579-001	A- 42
101118-001	A- 32	110074-001	D- 10	110185-003	F- 55	143897-001	A- 29
101572-101	Z- 3-3	110075-002	D- 13	110188-000	F- 61	144105-000	J- 1-5
102716-001	F- 13-8	110078-001	D- 17-3-2	110190-001	G- 6	144110-001	J- 1-4
	G- 10-6	110081-001	D- 17-1-2	110192-001	G- 10	144227-001	Z- 12
102716-004	C- 1-3	110082-001	D- 17-1-3	110193-000	G- 10-1	144883-001	B- 5-1
102716-004	H- 1-1-6	110083-000	D- 19	110194-000	G- 10-2	145165-001	D- 1-1
104449-001	A- 6	110087-001	D- 20	110195-001	G- 10-3	145166-001	D- 1-2
104689-002	F- 18		E- 17-3	110196-000	G- 10-4	145167-001	D- 1-3
105176-001	A- 14	110088-001	D- 32	110197-001	G- 10-5	145171-001	D- 3

ブラザー工業株式会社

〒467 名古屋市瑞穂区河岸一丁目1番1号
TEL (052) 824-2392代

BROTHER INDUSTRIES, LTD. NAGOYA, JAPAN

118-931
195931-301
1988.1.①

From the library of: Superior Sewing Machine & Supply LLC